

CRM4W

Автоматизация продаж и внутренних бизнес-процессов

2016

CRM4W – основные концепции

- ✓ **Кастомизация CRM с учетом специфики конкретного бизнеса**
- ✓ Ведение клиентской базы
- ✓ Продажи: холодные звонки, воронка продаж, отслеживание целей
- ✓ Бизнес-процессы: кастомизация работы с клиентскими заказами с использованием BPMN 2.0 workflows
- ✓ Документооборот с клиентом
- ✓ Омниканальная коммуникация с клиентом

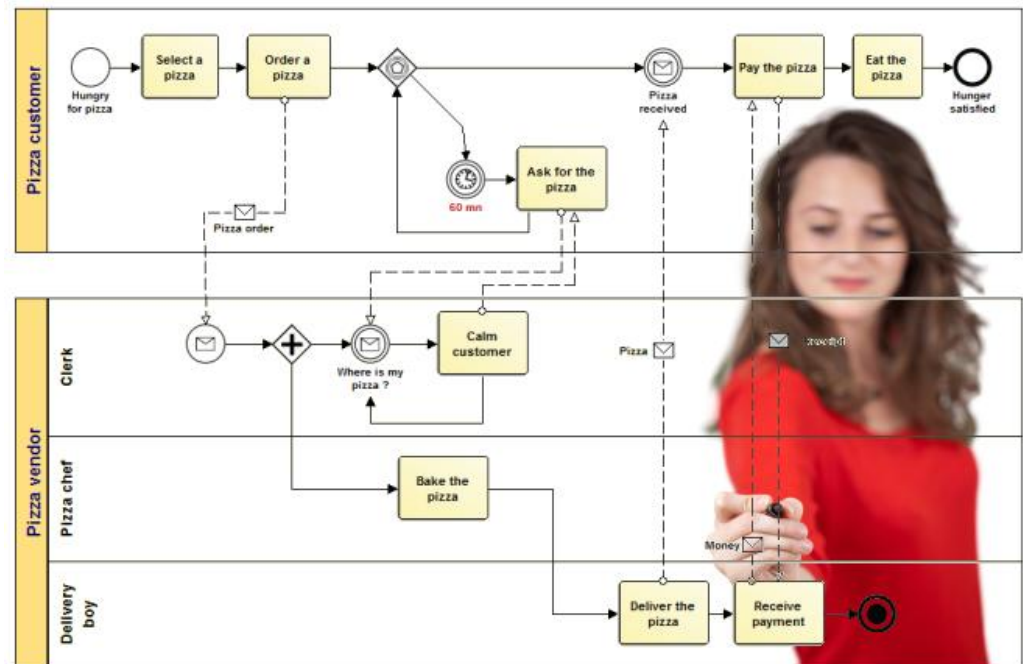

- ✓ База данных клиентов
- ✓ Воронка продаж
- ✓ Настройка хранимой по клиенту информации
- ✓ Документооборот с клиентом
- ✓ Рабочая команда
- ✓ Коммуникация с клиентом по разным каналам

Информация Юридические лица

Дополнительная информация

Адрес головного офиса

Москва

Предполагаемая рентабельность: 50000

Система оплаты: наличные

Даты тендера: июль

Сезонность: осень-зима

Примечания: Возможно увеличение поставок в октябре

Услуги:
 Закупки, аутсорсинг ВЭД
 Складские
 Таможенные

ОАО Орешник
Подрядчик и Клиент

Вид груза: орехи
Добавлен: 22 марта 2016 г.
Ответственный: Георгий Георгий
Веб-сайт: google.com
Статус: **Активный**

Контакты

Основной

Иванов Александр, закупки
89005485885
iva@gmail.com
[iva7878](https://www.instagram.com/iva7878)

Работа с заказами

- ✓ Расчет коммерческих предложений
- ✓ Ведение заказа в соответствии с внутренним бизнес-процессом
- ✓ Ведение документооборота по заказу
- ✓ Кастомизация полей и расчетов по заказу с учетом специфики бизнеса компании

Позиции Переписка Задачи Документы Календарь оплат

\$5,689
Общая стоимость

\$38,289 / \$1,1203 16.2%
План (себестоимость / маржа / рентабельность)

\$38,289 / \$1,1203 16.2%
Факт (себестоимость / маржа / рентабельность)

Добавить секцию Послать расчет

Наименование груза	Вид упаковки	Мест	Вес места	Длина, см	Ширина, см	Высота, см	Объем места, м³	Общий объем, м³	Стоимость	Пл се
Reach Stacker Ferrari F479.S	Контейнер								\$387,340	\$3
Итого									\$2,500	\$1

\$1,250
Просрочен платеж
Просрочка 25 дней

Задержка
Задержан груз
На 2 дня

Текущее действие

Проверка заявки на соответствие требованиям

09:54
часов минут

Проверить реквизиты клиента, маршрут, сроки перевозки, дату и время подачи, адрес склада, контактное лицо с телефоном, таможенный терминал назначения, ...

К следующему шагу →

FOB. Пусан - Владивосток

Дополнительные модули

✓ Документооборот по клиенту и проектам

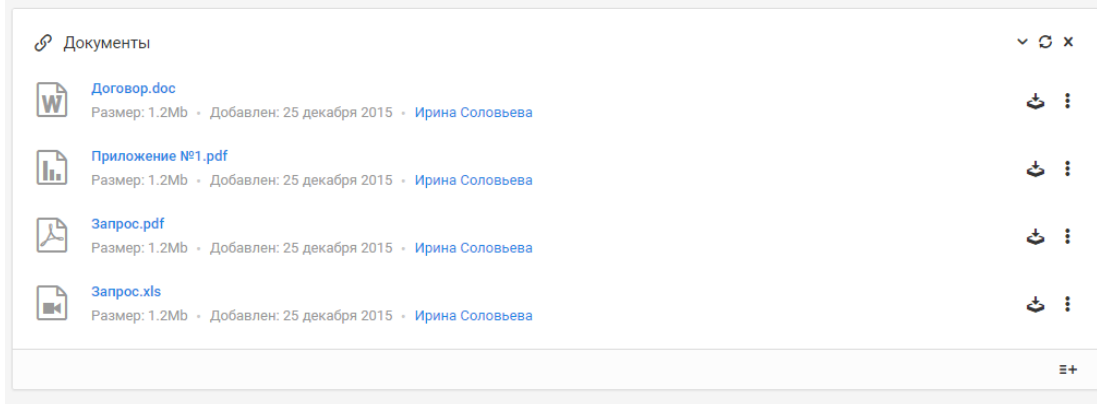

✓ Назначение внутренних задач по проекту и клиентам:

- Автоматическое – в соответствии с бизнес-процессом
- Вручную – подчиненным

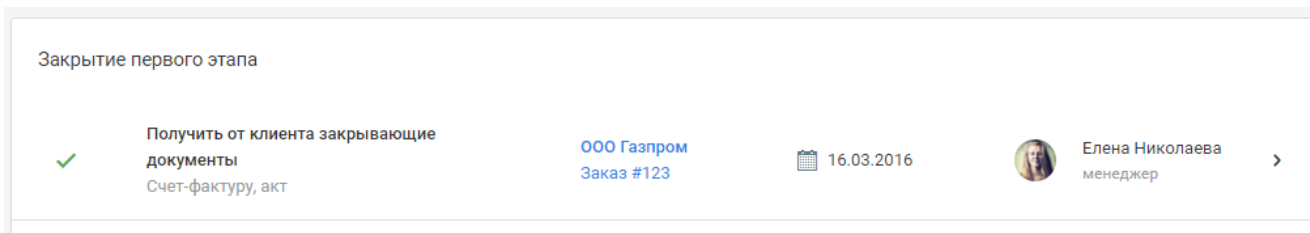

✓ Аналитическая и финансовая отчетность

✓ Кастомизация рабочих мест

Настройка бизнес-процессов в соответствии со стандартом BPMN 2.0:

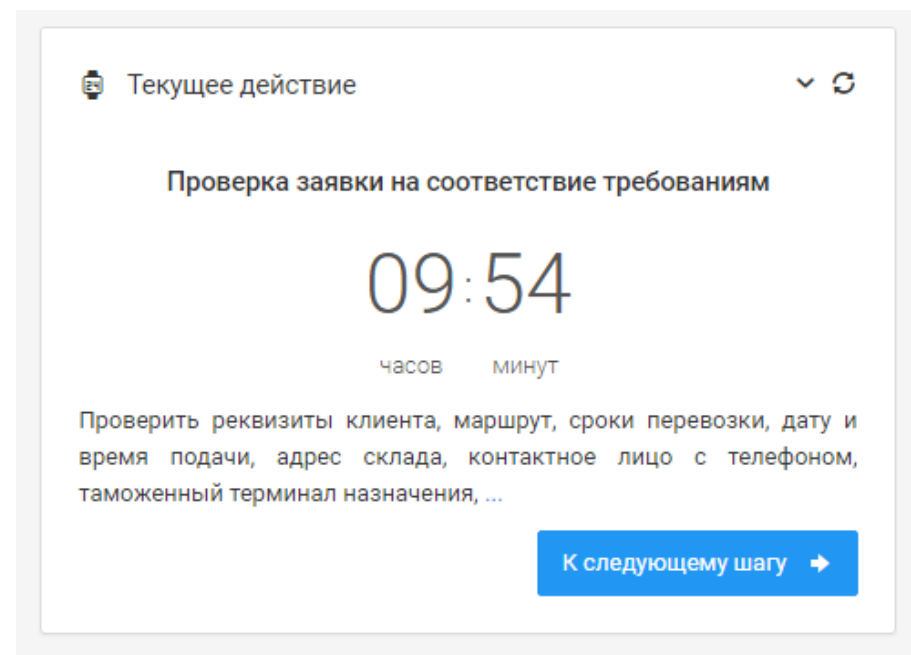
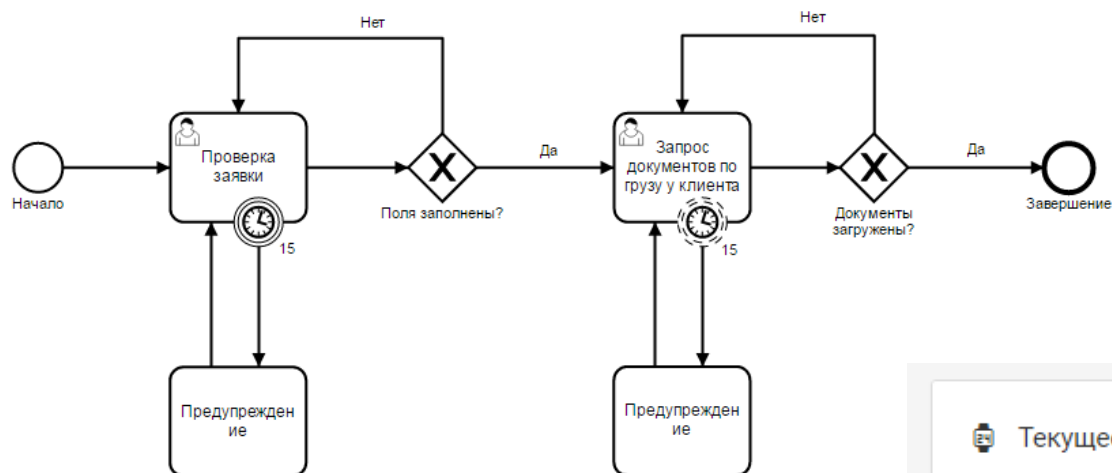

Управление коммуникацией с клиентом

- ✓ **Вся коммуникация с клиентом в одном месте**
- ✓ Отправка сообщений клиенту из CRM
- ✓ Запросы и ответы клиента хранятся в CRM
- ✓ Интеграция с мессенджерами: Telegram, Facebook Messenger
- ✓ Возможность подключения
разных каналов
коммуникаций:
email, мессенджеры, сайт

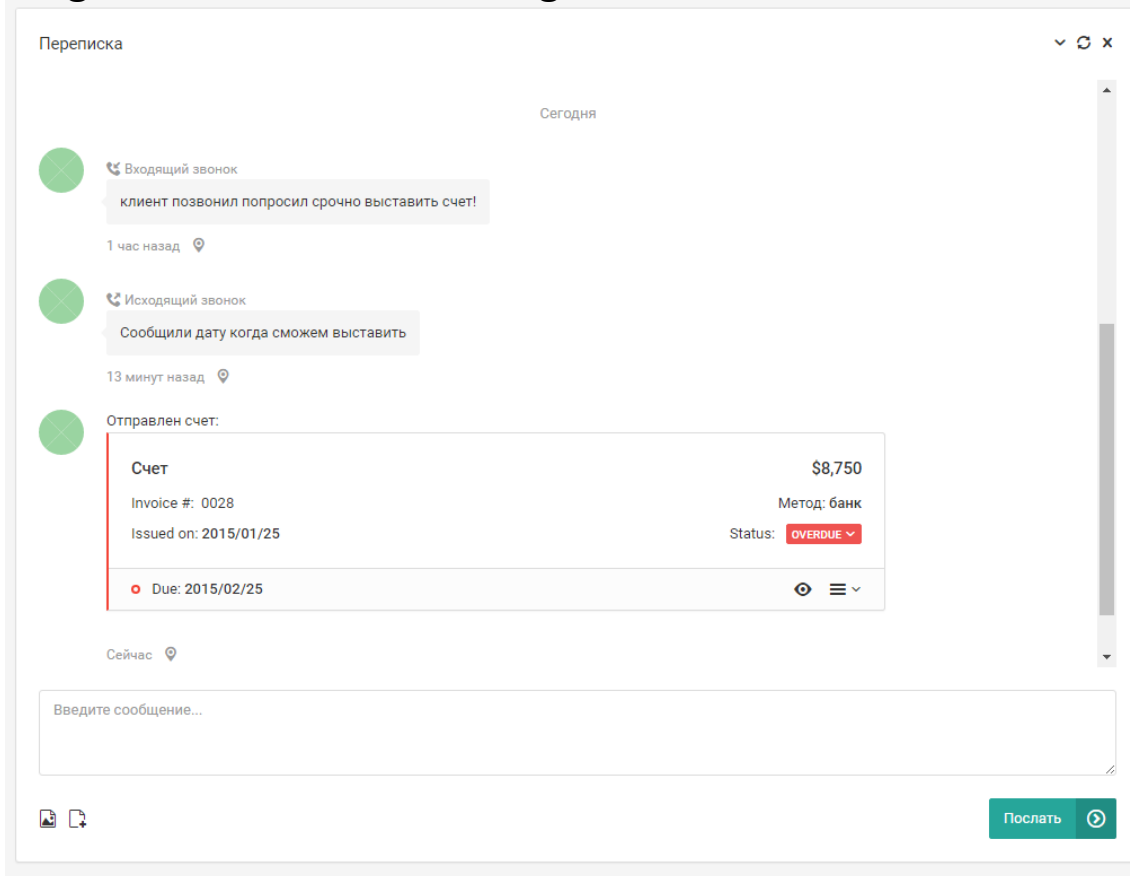

Внешний вид

- ✓ Легкий и удобный интерфейс с настраиваемой блочной структурой
- ✓ Работа в популярных браузерах
- ✓ Высокая производительность – без перезагрузки страниц

Контрагенты

Поиск контрагентов

Поиск

Добавить +

Тип: Подрядчики Клиенты Статус: Активные Потенциальные Удаленные Только мои

Найдено:

ОАО Орешник

ООО Газпром

CRM4W – Реальный инструмент повышения эффективности Вашего бизнеса

Компания КрафтКом

117437, Москва, ул. Академика Арцимовича, 3Б

+7 (495) 665-16-71

crm4w@craftcom.ru

www.craftcom.ru

2016